

TCX625HD - rychlý montážní stroj

Pro pneumatiky nákladních vozidel a autobusů

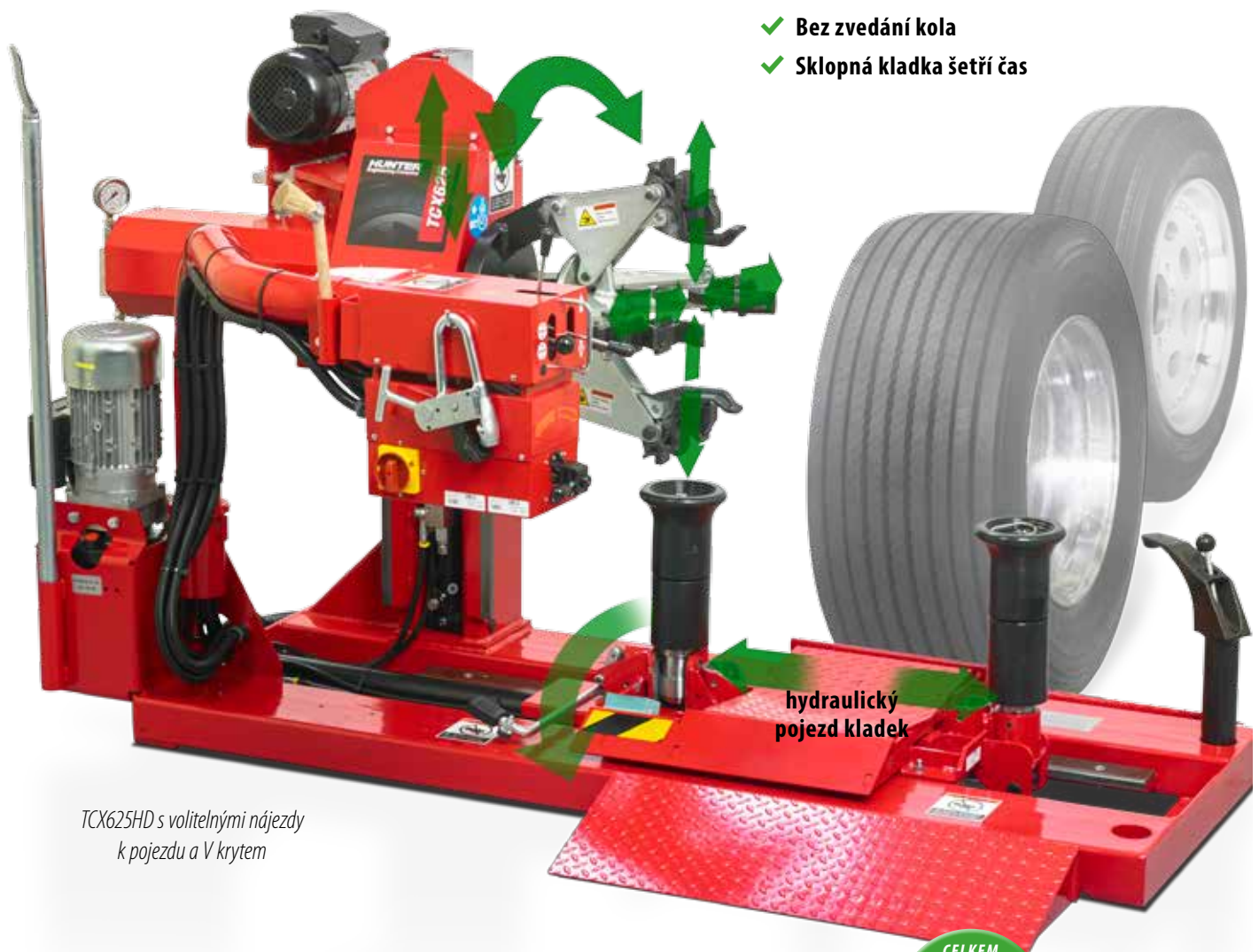

TCX625HD



TCX625HD s volitelnými nájezdy
k pojezdu a V krytem



TCX625HD

UPNUTÍ 0:18	ODRAŽENÍ PATKY 0:22	DEMONTÁŽ 0:13	MONTÁŽ 0:22	UVOLNĚNÍ 0:17
-----------------------	-------------------------------	-------------------------	-----------------------	-------------------------

CELKEM
1:32

**o 17% rychlejší,
než ostatní modely**

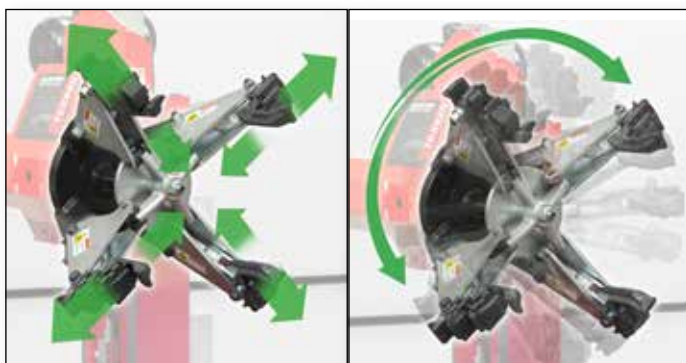

Čtyřčelistové upínání

- ✓ Snadné a rychlé upnutí
- ✓ Bez poškození kola

Ovládání - vše na jednom místě

- ✓ Sdružuje všechny ovládací prvky
- ✓ Otočné uložení ovládacího panelu

Rychlá a snadná demontáž...

- ✓ Kolo umístíme na unašeč a posuneme k upínacím čelistem



- ✓ Patku uvolníme pomocí odrazecí kladky a maziva.



- ✓ Přesuneme pojezd a odrazíme i druhou stranu pneumatiky.

Celá demontáž zabere 55 vteřin.



...a montáž

- ✓ Jednoduchá montáž pomocí volitelné montážní páky.



- ✓ Pro usnadnění montáže jsou součástí dodávky svorky pro ocelová i hliníková kola.



- ✓ Pro velkou část kol lze použít rychlou montáž obou patek zároveň.

Celá montáž zabere jen 30 vteřin.



Technické parametry

Min. průměr středového otvoru disku	122 mm / 4.8"
Max. průměr disku	368 - 622 mm 14.5" - 24.5"
Kompletní kolo	
Max. průměr	1397 mm / 55"
Max. šířka	686 mm / 27"
Max. hmotnost	700 kg
Rychlost otáčení	7 o/min
Krouticí moment	1695 Nm
Hmotnost	530 kg
Napájení	400V, 3ph, 50Hz

Společně s vyvažovačkou Hunter GSP 9600HD je TCX625HD ideální pro eliminaci házivosti kol ForceMatch



TCX625 je určeno pro servis kol nákladních vozidel.

Kola osobních a lehkých užitkových vozidel na tomto stroji servisovat nelze ani v případě, že jsou v rozsahu upínání stroje

Standardní rozsah dodávky



- A. Svorka pro hliníkové disky
- B. Svorka pro ocelové disky
- C. Mazivo a štětec
- D. Hák s pojistkou
- E. Kladka
- F. Montpáka

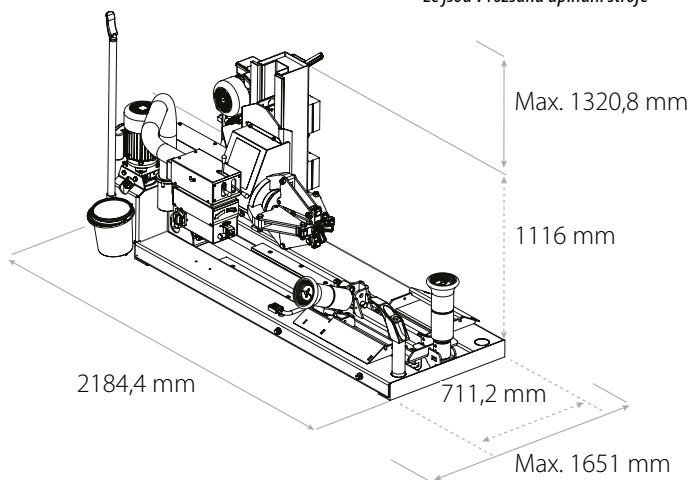

Volitelné příslušenství

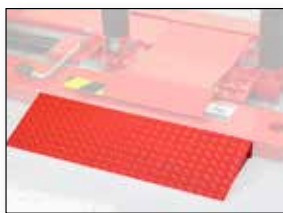

Nájezd k pojezdu

RP11-8-12100040

Pro snadné usazení kola na pojezd (1 ks)



Adaptéry pro kola bez středového otvoru

RP11-8-12100176

Pro uchycení za vnitřní hrany kola

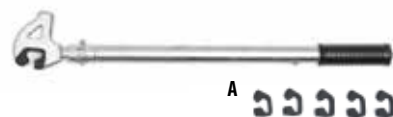

Montážní páka

RP11-8-12100177

A. Náhradní čelisti (5) RP11-8-12100178



V kryt pojezdu

RP11-8-12100039

Ochrana pojezdu před poškozením



Ochrana čelistí pro hliníkové disky

RP11-801254494

Chrání hliníkové disky před poškozením



Kotouč

RP11-2016908

Održec kotouč pro všechny starší TCX62xHD

Zastoupení pro Českou republiku

AD TECHNIK, s.r.o.
Moskevská 1569/65b, 101 00 Praha 10
Tel: +420 272 072 331
e-mail: info@adtechnik.cz
www.adtechnik.cz

Zastúpenie pre Slovenskú republiku

PETERSON TECHNIK, s.r.o.
Bratislavská 11, 949 01 Nitra
Tel: +421 37 65 17 710
e-mail: info@peterson-technik.sk
www.peterson-technik.sk

HUNTER
Engineering Company

www.hunter.com

Z důvodu neustálého technologického vývoje se specifikace modelů a příslušenství mohou měnit bez předchozího upozornění.
ForceMatch a HammerHead jsou registrované obchodní značky firmy Hunter Engineering Company.

Copyright © 2019, Hunter Engineering Company

1019AH



Form 6837-TE-05, 08/19

Supersedes form 6837-TE-05, 05/16