

# Masterlift 2.35 Pv

Elektro-hydraulický dvoupístový zvedák, nosnost 3,5 t s plochými zvedacími podpěrami



## Použití

- Příjem
- Mytí
- Opravy a údržby
- Test

## Schválení / doporučení

- Renault
- ML 2.35 Pv 140-200:  
Opel
- ML 2.35 Pv 160-220 xy:  
Mercedes-Benz,  
Volkswagen Group
- ML 2.35 Pv 170-240:  
BMW / Mini

## Popis:

### Ocelová kazeta:

- Vodotěsná ocelová kazeta

### Hydraulická jednotka:

- Tvrdě chromovaný válec
- Flexibilní synchronizační a jistící systém
- Korozivzdorné vodící elementy
- Hydraulická pumpa s ponořeným motorem
- Ekologická hydraulická kapalina
- Pneumatické nouzové spouštění
- Ovládací jednotka s programovatelnými tlačítky
- Stabilní zvedací podpěry, podélně nastavitelné

### Nosná konstrukce:

- Stabilní zvedací podpěry, podélně nastavitelné
- Gumou potažené protiskluzové podložky
- Nízká minimální výška

### Standardní barvy:

- Pv Standard: pozinkovaná
- Pv Premium: pozinkovaná a lakovaná
- RAL 9006 – bílý hliník

## Verze:

### Ocelová kazeta:

- Pozinkovaná
- S povrchovou úpravou
- Samonosná

### Nosná konstrukce:

- Zvedací podpěry v různých délkách (120-180, 140-200, 160-220 & 170-240)

### Instalace:

- Na podlahu
- Do podlahy
- Zavěšená bez spodní opory

## Volitelné příslušenství:

- XY-podložky
- Sada gumových bloků 40, 60, 80 a 100 mm
- Traverza

**Pozinkování a speciální barvy na vyžádání!**



Více informací o produktu  
QR kód

[www.autopstenhoj.com](http://www.autopstenhoj.com)

### autop Maschinenbau GmbH

Sandkampstraße 90  
48432 Rheine | Germany  
☎ +49 5971 8602-02  
☎ +49 5971 8602-25  
✉ info@autopstenhoj.com

### STENHØJ A/S

Barrit Langgade 188-190  
DK-7150 Barrit  
☎ +45 76 82 13 30  
☎ +45 76 82 13 31  
✉ info@autopstenhoj.com

#### Technické parametry

Nosnost	3,500 kg
Zdvih	1,950 mm
Pracovní výška	2,015 mm + gumové podložky
Průměr válců	2 x 123 mm
Vzdálenost mezi válci	1,335 mm
Doba zdvihu / spouštění	cca 30 sec
Hloubka základu	2,625 mm
Pumpa	3 kW
Hydraulická kapalina	10 l
Napájení	230 / 400 V – 50 Hz – 16 A

#### Pv nosná konstrukce

Celková šířka min. – max.	120 – 180: cca 1,200 – 1,800 mm
	140 – 200: cca 1,400 – 2,000 mm
	160 – 220: cca 1,600 – 2,200 mm
	170 – 240: cca 1,700 – 2,400 mm
Min. výška	65 mm

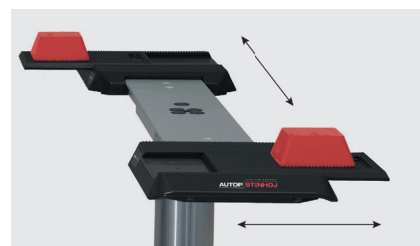
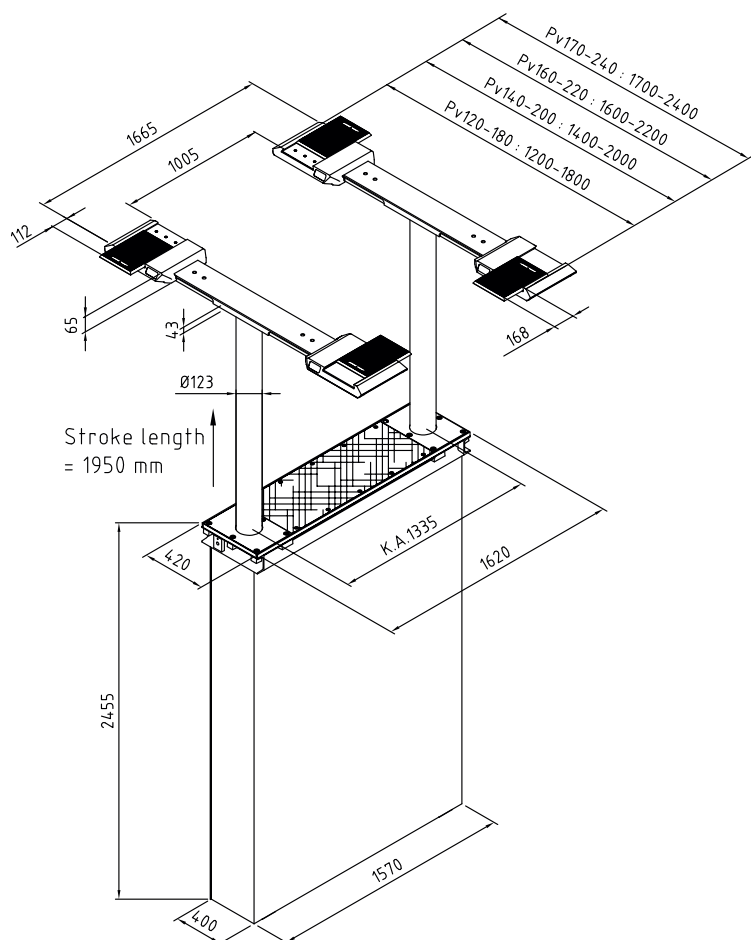

XY-podložky potažené gumou



Různé podložky

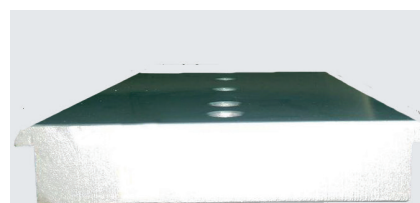

Pevné zvedací podpěry pozinkované a lakované