

mobiles Hydraulikaggregat
mobile operating unit

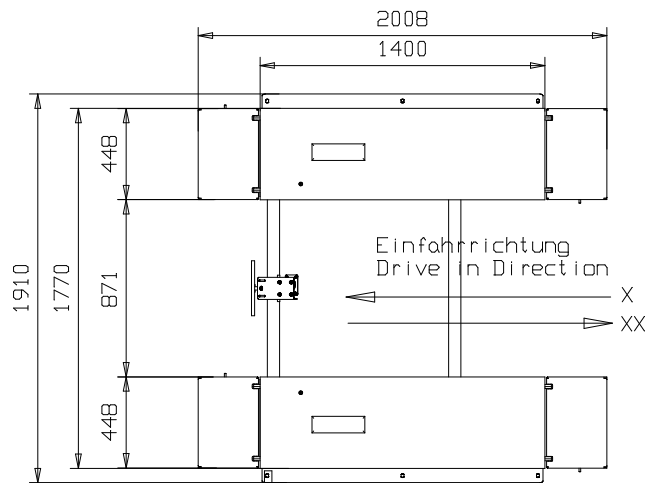
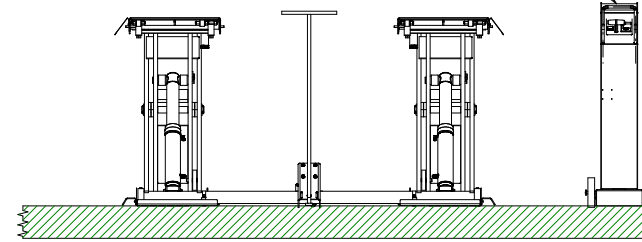

3m flexibler
Hydraulikschlauch
3m flexible
hydraulic hose

elek. Anschluß:
electric connection
3PH,N+PE,400V,50Hz
Absicherung 16 Ampere träge

Sprinter mobil 2500
Tragfähigkeit: 2500 kg
capacity

Sprinter mobil 3000
Tragfähigkeit: 3000 kg
capacity

Eigengewicht: ca. 480kg
own weight

Alle Masse in mm. All measure in millimeter
Mass- und Konstruktionsänderungen vorbehalten.subject to alterations!

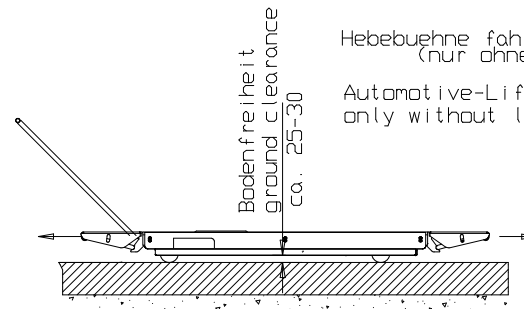

Hebebühne fahrbereit
(nur ohne Fahrzeug)

Automotive-Lift movable
only without load

X Fahrzeug mit Frontmotor
XX Fahrzeug mit Heckmotor

(*) Optional:
Wird die Hebebühne verdübelt
ist ein Fundament mit einer
Betonqualität min.C20/25
und Betonstärke von min.160mm
zu gewährleisten.

A concrete quality min. C20/25
and a thickness of min.160 mm
is necessary if the lift is
fasten on a foundation.

Jede befestigte und gerade Oberfläche
eignet sich als Aufstandsfläche.
Every solid and level surface
is suitable as location.

Sprinter Mobil 2500/HYMAX PRO 2500
Sprinter Mobil 3000/HYMAX PRO 3000

05.11.14 // M.G

7686_NB

Nussbaum - **ATT**

www.nussbaum-graup.de